

Montageanleitung:  
Glas-Vordach - 2042 - FARA H

Installation manual:  
Glass canopy - 2042 - FAHRA

Art. 77292042250-46

Art. 77292042500-46

Art. 77292042999-46

Stand 10.2021

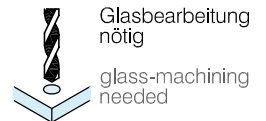
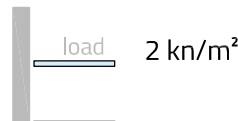
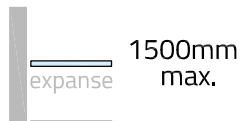

Im Lieferumfang enthalten - Scope of supply

 1x 77441400xxx-46	 1x 77441314xxx-46	 1x 77441403xxx-46	 1x 77441313000-00	 1x 441404000-46	 1x 77441405000-46
 2x/meter 77441496000-00	 2x/meter 77441497000-00	 2x/meter 77441498000-00	 2x/pro Glas 7744140900000	 3x/meter 77441410000-00	 3x 77441311000-00

Montagewerkzeug:  
Mounting tools:

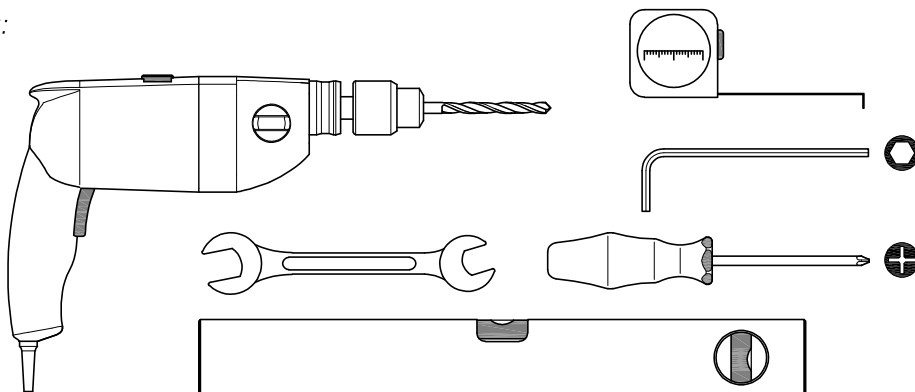

## Zusammenbau - Assembly

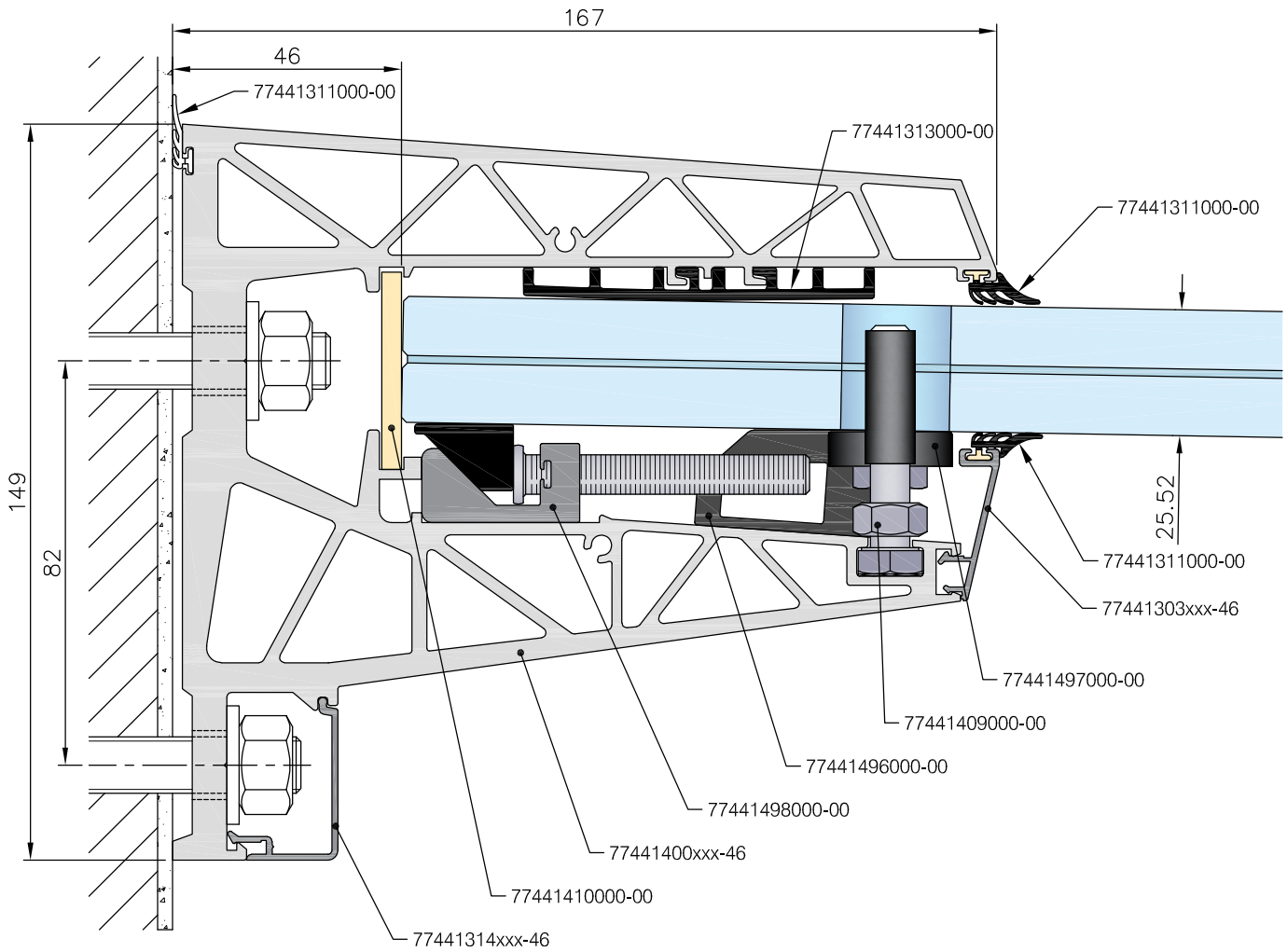

## Glasbearbeitung - Glass preparation

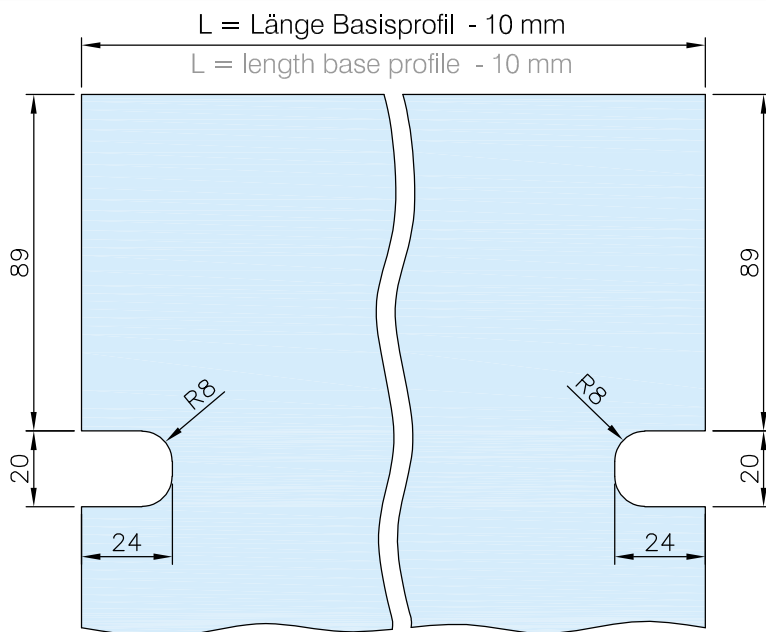

Wir empfehlen für die optimale Stabilität des Vordachsystems die Benutzung von gehärtetem und laminiertem Glas 12+12+1.52 SG (Folie aus starrem Kunststoff - z.B. SentryGlas®)

We recommend the use of tempered and laminated glass 12+12+1.52 SG (rigid plastic film - e.g. SentryGlas®) for optimum canopy system stability.

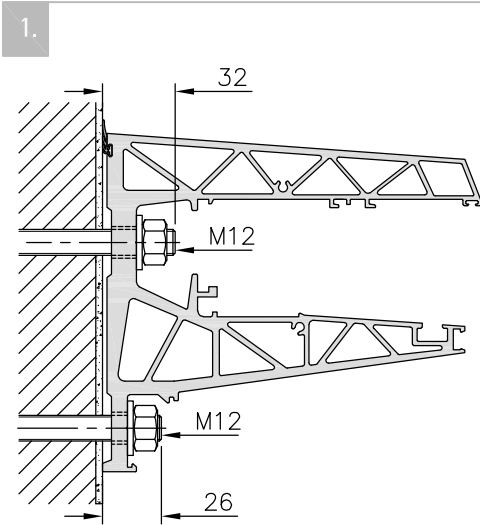

Das Basisprofil (inkl. Dichtungen) mit statisch geeignetem Befestigungs-Ankern\* an der Wand befestigen. Dabei müssen alle Montage Bohrlöcher benutzt werden. Das Profil sollte als Bohrschablone benutzt werden.

Fasten the base profile (incl. gaskets) to the wall with statically suitable fixing anchors\*. All mounting holes must be used. May use the profile as drilling template.

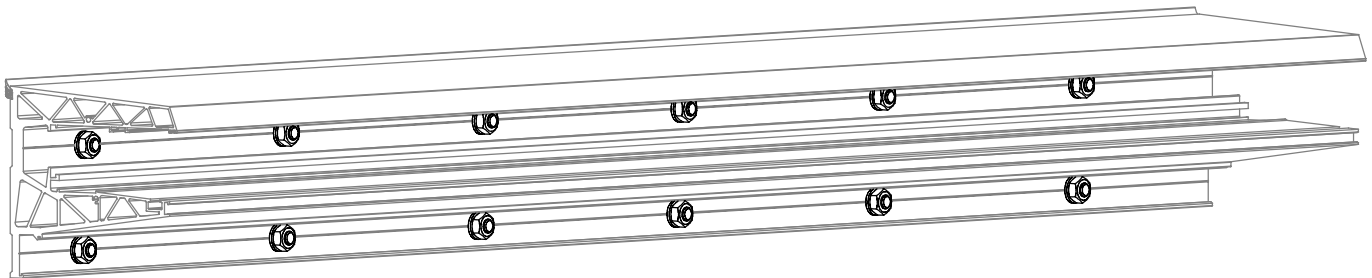

**!** \* Die Verwendbarkeit der Schrauben muss grundsätzlich vom Monteur geprüft und der Beschaffenheit des tragenden Baukörpers angepasst werden. Wir übernehmen ausdrücklich keine Haftung für Schäden die aus unsachgemäßer Montage resultieren. Die Montage sollte nur von einem Fachmann durchgeführt werden.

\* The usability of the screws must always be checked by the installer and adapted to the condition of the load-bearing structure. We expressly accept no liability for damage resulting from improper installation. Installation should only be carried out by a specialist.

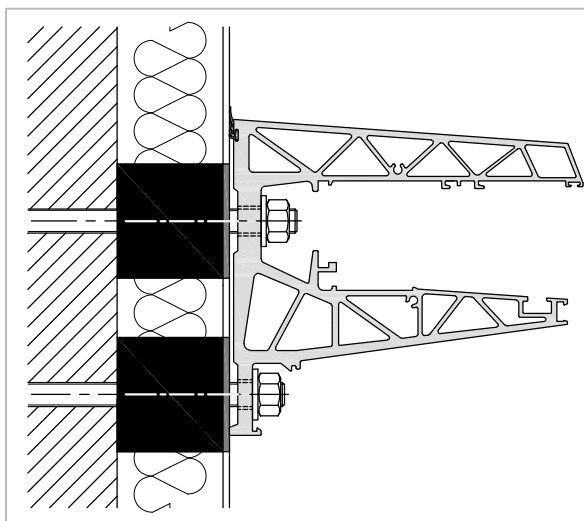

Bei der Montage auf Wärmedämmverbundsystemen (WDVS) empfehlen wir die Verwendung von HIK Iso-Konsolen der Firma HILTI. Mehr Infos unter: [www.hilti.de](http://www.hilti.de)

For installation on external thermal insulation systems we recommend the use of HIK Iso brackets from HILTI. More information at: [www.hilti.de](http://www.hilti.de)

**HILTI** HIK

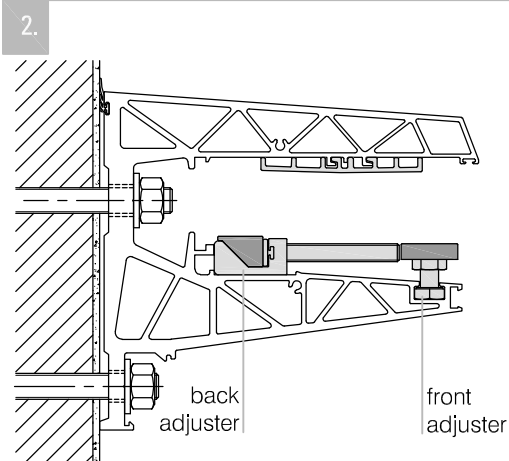

Das obere Ausgleichsprofil, die Einstellschrauben (Front) und Schraubblöcke (Back) in das Basisprofil einsetzen. Die Anzahl der Einsteller variiert je nach Profil Länge. Es gilt zu beachten das die vorderen und hinteren Einsteller nicht in einer Achse zu einander liegen. Damit sie gut mit einem Sechskant- und Schraubenschlüssel zu erreichen sind. **Abbildung A.**

Insert the upper compensation profile and the adjusters (front and back) into the base profile. The number of adjusters varies depending on the profile length. It is important to note that the front and rear adjusters are not on the same axis. So that they are easy to reach with a wrench and allen key. **Figure A.**

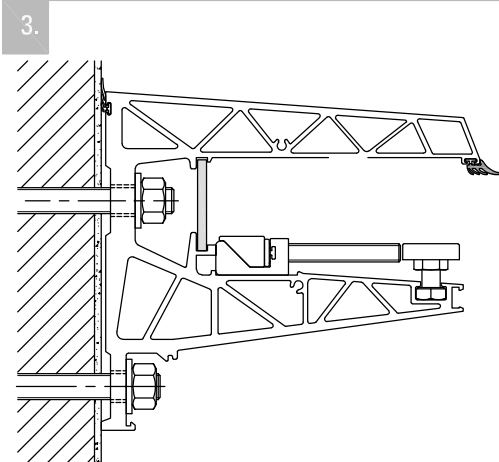
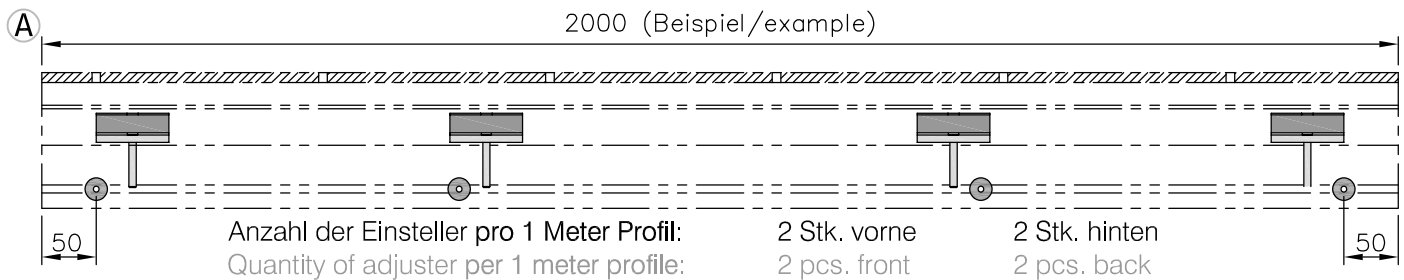
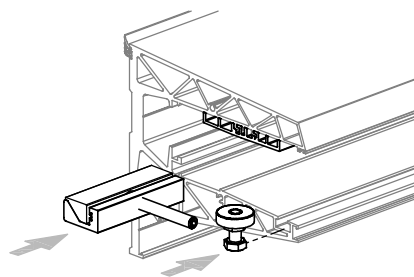
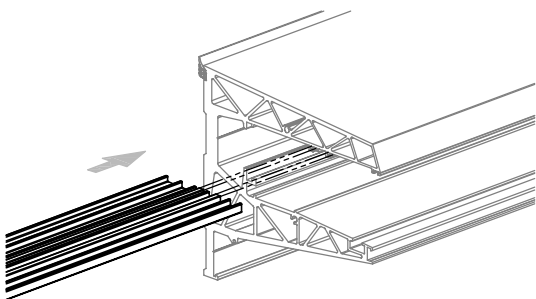

Die Anschlagstücke und die obere Dichtung in das Basisprofil einschieben. Die Anzahl der Anschlagstücke variiert je nach Profil Länge. **Abbildung B.**

Insert the spacer plates and the upper gasket into the base profile. The number of spacers varies depending on the profile length. **Figure B.**

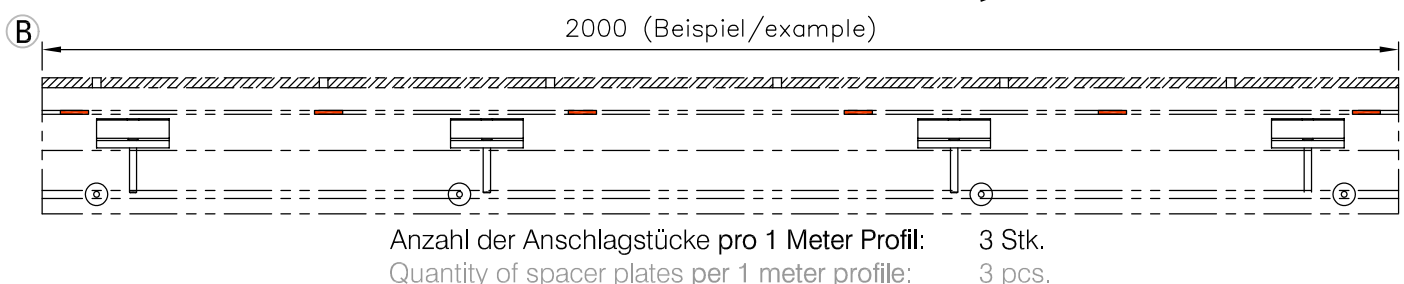
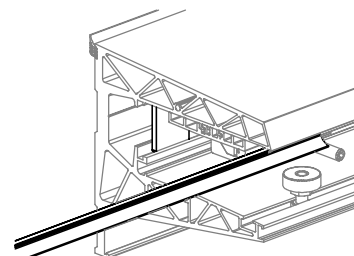
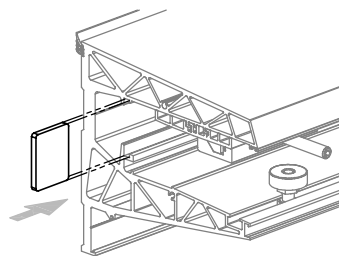

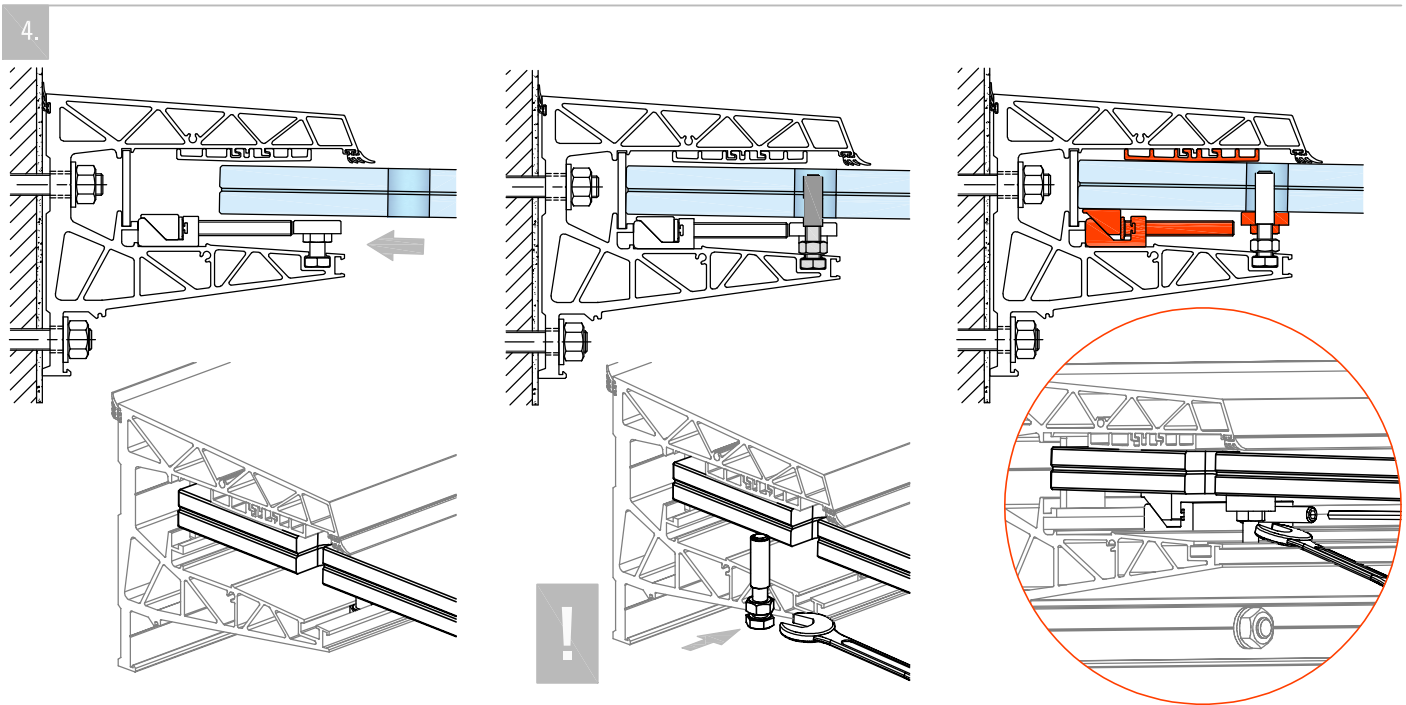

**Glas Installation:** Die Glasscheibe zwischen die Einsteller und das Ausgleichprofil führen. Das Glas muss dabei bis an die hintern Anschlagstücke stoßen. Danach muss das Glas mit den Einstellern an das obere Ausgleichprofil gebracht werden.

**ACHTUNG:** Um das Glas zu sichern müssen umgehend die Sicherungsschrauben an beiden Seiten des Profils eingesetzt und mit den Muttern gesichert werden. (Die Sicherungsstifte müssen sich innerhalb der Glasaussparungen befinden)

Mit den vorderen und hinteren Einstellern kann dann die Neigung des Glases justiert werden.

**Glass installation:** Guide the glass between the adjusters and the compensation profile. The glass must touch the rear spacer plates. Then the glass must be brought to the upper compensation profile with the adjusters.

**ATTENTION:** To secure the glass, immediately insert the safety pin screws on both sides of the profile and secure them with the nuts (the safety pins must be located inside the glass cut outs).

The decline of the glass can then be adjusted with the front and rear adjusters.

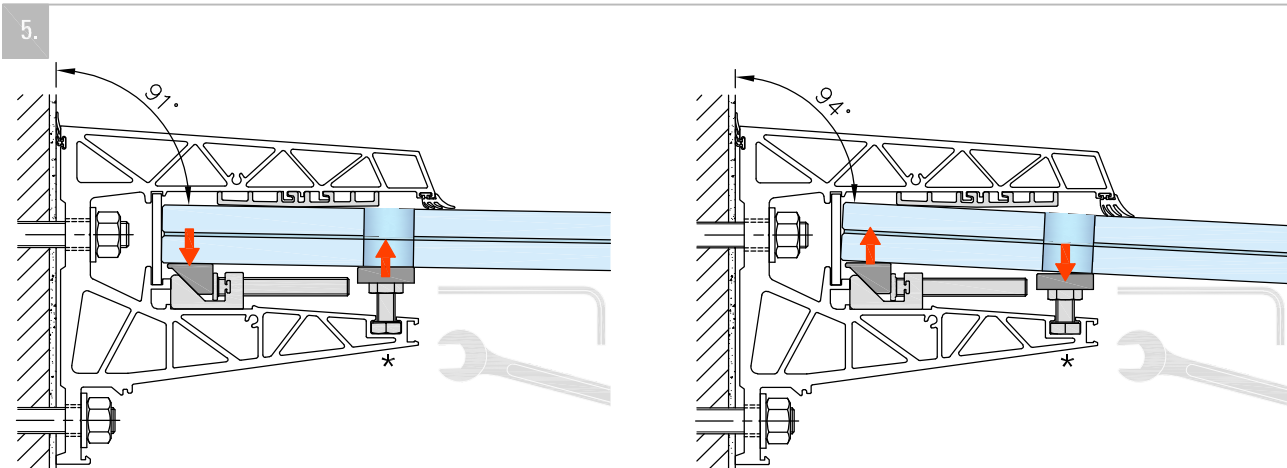

**Neigung des Glases justieren:**

1. Glas heben: - hinteren Einsteller eindrehen  
- vorderen Einsteller rausdrehen

**Adjust the angle of the glass:**

1. lift glass: - turn down rear adjuster  
- turn up front adjuster

2. Glas senken: - vorderen Einsteller eindrehen  
- hinteren Einsteller rausdrehen

2. lower glass: - turn down front adjuster  
- turn up rear adjuster

\* Darstellung ohne Sicherungsschraube.  
Shown without safety pin screws.

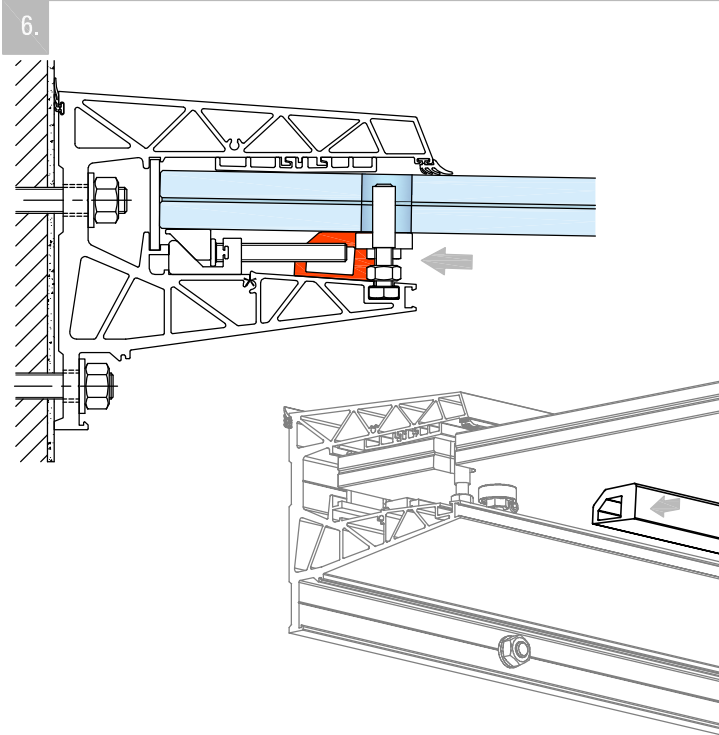

Klemmprofile zwischen Glas und Basisprofil einpressen. Die Anzahl Klemmprofile variiert je nach Profil Länge. **Abbildung C.**

Press the clamping profiles between the glass and the base profile. The number of clamping profiles varies depending on the profile length. **Figure C.**

**!** Es ist wichtig das die Last des Glases von den Klemmprofilen aufgenommen wird. Das Glas darf nicht allein auf den Einstellschrauben liegen.

It is important that the load of the glass is taken up by the clamping profiles. The glass may not rest on the adjustment screws only.

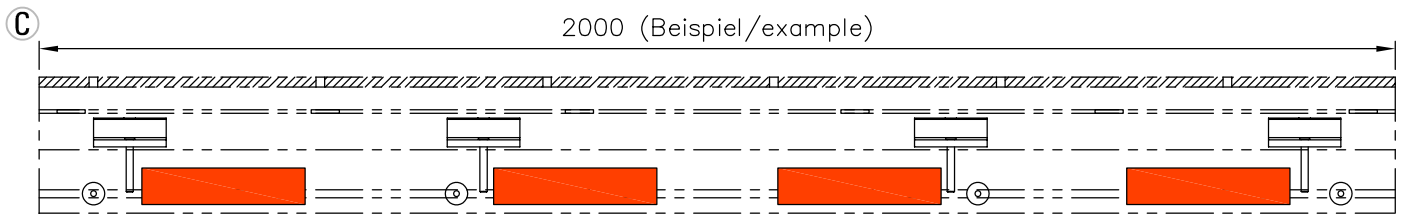

Anzahl der Klemmprofile pro 1 Meter Profil: 2 Stk.  
Quantity of clamping profiles per 1 meter profile: 2 pcs.

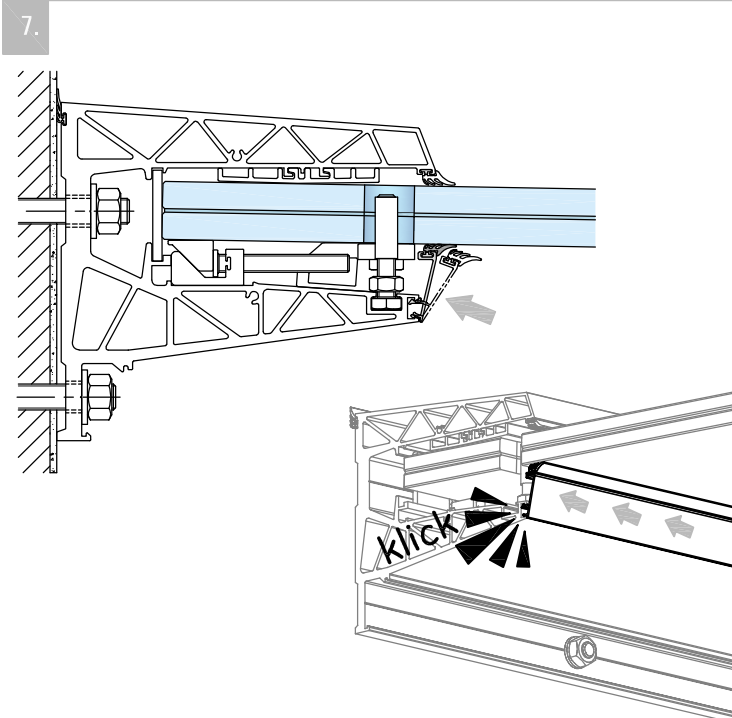

Profilabdeckung inkl. Dichtung an das Basisprofil ansetzen und in das Basisprofil bis zum einrasten andrücken.

Set the profile cover incl. seal on the base profile and press it into the base profile until it clicks into place.

8.

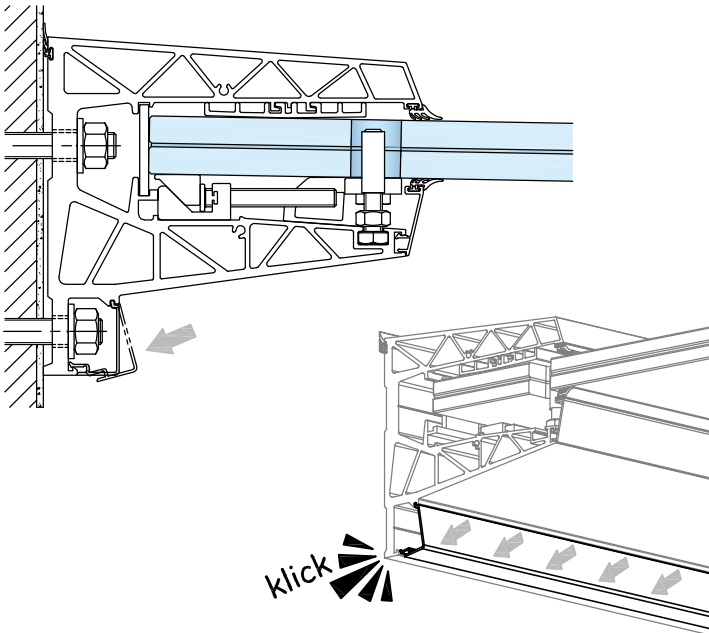

Schraubenabdeckung an das Basisprofil ansetzen und bis zum einrasten andrücken. Alternativ und wenn genug Platz vorhanden ist, kann das Schraubenabdeckungsprofil auch seitlich in das Basisprofil eingeschoben werden.

Set the screw cover on the base profile and press it in until it clicks into place. Alternatively, and if there is enough space, the screw cover profile can also be slide into the side of the base profile.

9.

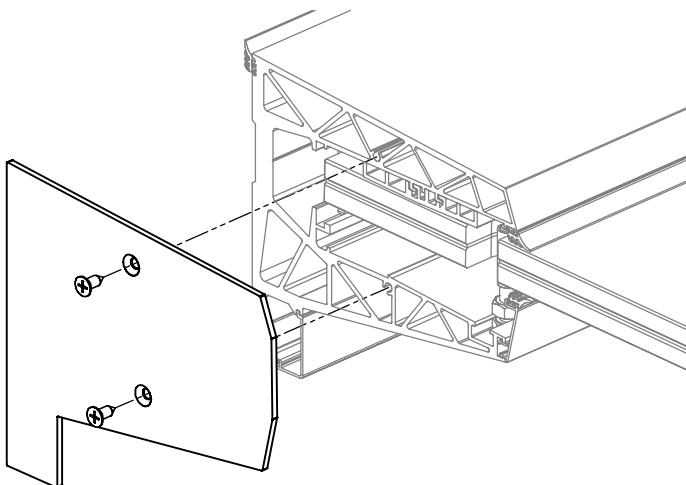

Die linke und rechte Endkapp mit den im Lieferumfang enthaltenen Schrauben befestigen.

Fasten the left and right end caps with the screws in the scope of supply.

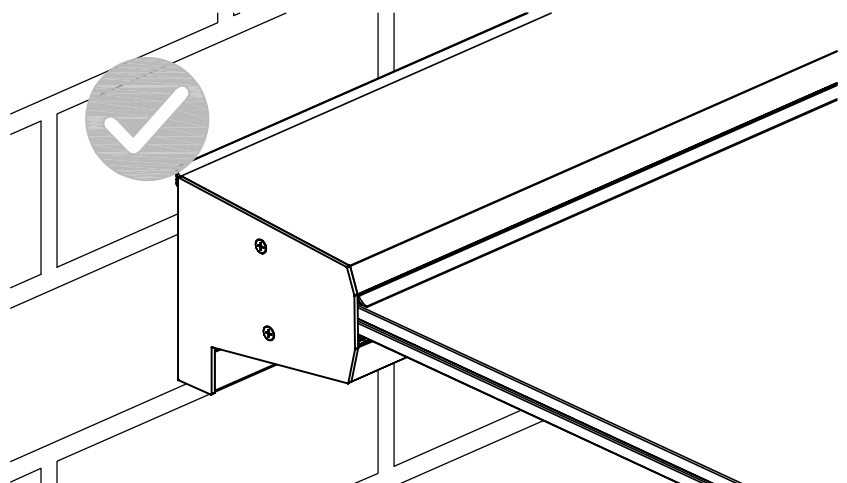
**G-FITTINGS GmbH**

Marie-Curie-Straße 16-18  
 46446 Emmerich am Rhein  
 T +49 (0)2822 962 0  
 F +49 (0)2822 962 221  
 E sales@g-fittings.com